



产品承认书 SPECIFICATION FOR APPROVAL

客户名称:
CUSTOMER

我司料号:
OUR PART NO.

XREP6-272

我司品名:
OUR PART NAME

贴片变压器

送样日期:
DATE SAMPLES

数量:
QUANTITY

制造确认 MANUFACTURER APPROVE

拟制 DRAWN	审核 CHECKED	确认 APPROVED
黄禾香	饶平	李振雄

客户确认 CUSTOMER APPROVE

客户名称 CUSTOMER NAME:

客户料号 CUSTOMER P/N:

规格型号 DESCRIPTION: EP6-272 2.7mH±8%

检查结果: 合格 不合格

签名及盖章:

INSPECT RESULT ACCEPT REJECT

SIGNATURE AND STAMP

说明 REMARK:

如对本承认书内容有异议请提出或标记发送至我司，本承认书在未收到异议回复时于本承认书提供一周后生效。

东莞市祥如电子有限公司

地址: 广东省东莞市塘厦镇莲湖第一工业区南二横路 36号B栋

电话: 0769-86346548 传真: 0769-86346358

邮箱: dgxiangru@126.com

产品承认书

SPECIFICATION FOR APPROVAL

客户名称 CUSTOMER		日期 DATE	2024-6-21
客户物料编号 CUSTOMER P/N		客户规格型号 DESCRIPTION	EP6-272 2.7mH±8%
我司物料编号 OUR PART NO	XREP6-272	我司品名 OUR PART NAME	贴片变压器

外观尺寸 Appearance of size

单位 Unit: mm

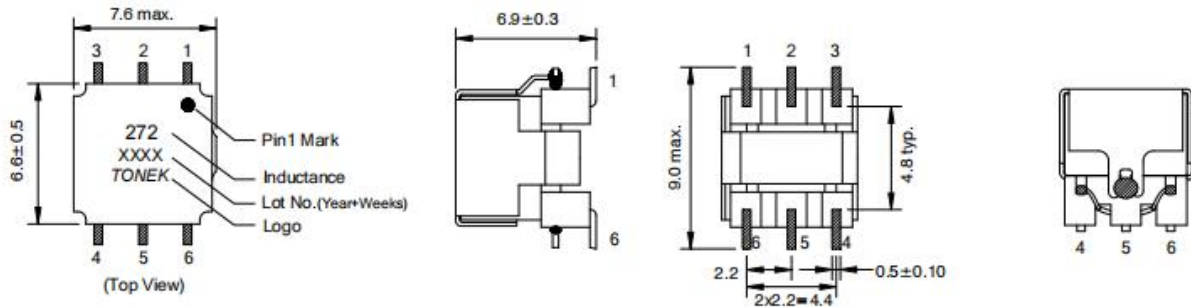

CARRIER TAPE DIMENSIONS(Unit:mm):

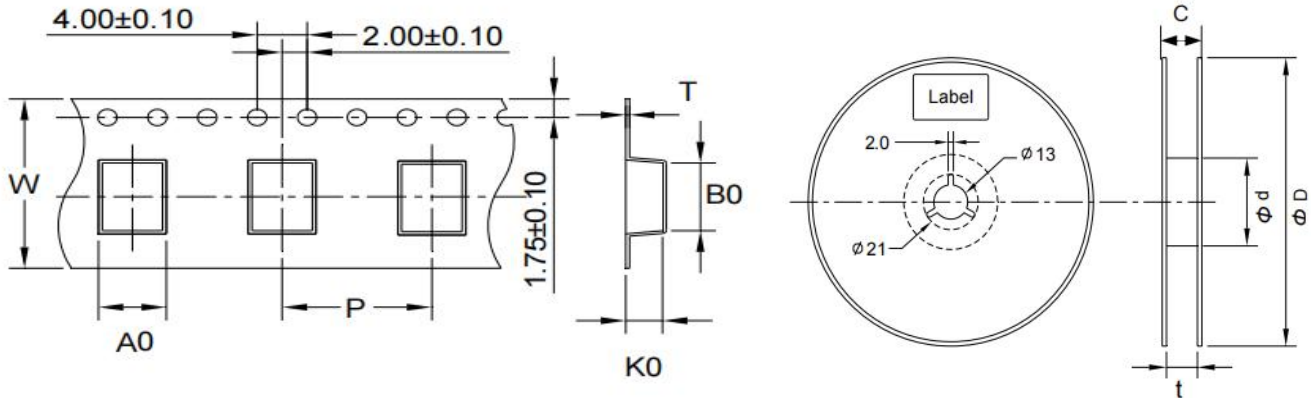

Type	A0	B0	K0	P	T	W	ΦD	Φd	C	T	Quantity[pcs/reel]
XREP6	7.7	9.3	7.3	12	0.35	24	380	100	30.5	24.5	750

产品承认书

SPECIFICATION FOR APPROVAL

客户名称 CUSTOMER		日期 DATE	2024-6-21
客户物料编号 CUSTOMER P/N		客户规格型号 DESCRIPTION	EP6-272 2.7mH±8%
我司物料编号 OUR PART NO	XREP6-272	我司品名 OUR PART NAME	贴片变压器

电性能参数

型号:	Figure	Inductance[mH]	Lk[μ H] Max.	Test Conditions kHz 1V	D.C.R. [Ω] $\pm 20\%$			Turns Ratio Pri-Sec	Marki ng	Electrical Schemat ics
		4-6	4-6		1-2	2-3	4-6			
XREP6-272	A	2.7±8%	150	58	0.45	0.45	23.5	1:1:12	272	2

推荐回流条件（无锡焊料）

ELECTRICAL SCHEMATICS:

RECOMMENDED LAND PATTERN (Unit:mm)

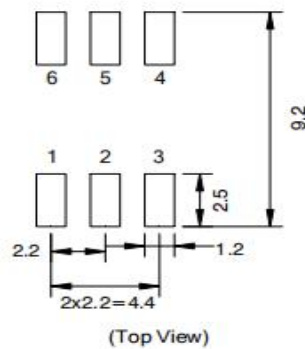
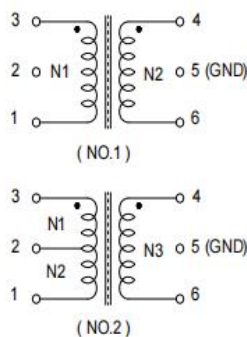
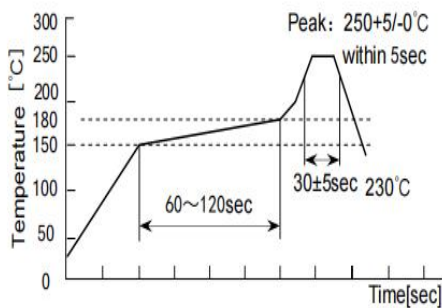

存储条件 Storage conditions

- (1) 存放货物的库房应满足以下条件：温度：-40 ~ +85°C，相对湿度：30 ~ 70%。
- (2) 禁止将产品保管在腐蚀性物质中，否则将引起端头氧化，导致降低焊接性。
- (3) 为了避免受潮气、灰尘等物质的影响，产品应保管于货架上。
- (4) 产品保管在库房中，应避免热冲击、振动以及直接光照等等。
- (5) 产品应密封包装。

制表 MADE	审核 CHECKED	批准 APPROVED	
黄禾香	饶平	李振雄	